

Практические результаты взаимодействия
Московского техникума креативных индустрий
им. Л.Б. Красина и работодателей
по специальности

"Производство изделий из бумаги и картона»



ТЕХНИКУМ КРЕАТИВНЫХ ИНДУСТРИЙ

Наша задача — создать и масштабировать систему подготовки специалистов креативных индустрий с учетом разнородности сфер деятельности и неопределенности будущих профессий.

Четыре укрупненных сектора креативных индустрий:

- **Наследие: традиционное культурное самовыражение, культурные объекты;**
- **Искусство: визуальные искусства, исполнительские искусства;**
- **Медиа: аудиовизуальные медиа, издательское дело и полиграфия;**
- **Функциональное творчество: креативные и ИТ-сервисы, дизайн.**



СПЕЦИАЛЬНОСТИ

1	Дизайн по отраслям (функциональное творчество)
2	Графический дизайн (функциональное творчество)
3	Издательское дело (издательское дело и полиграфия)
4	Оператор электронного набора и верстки (издательское дело и полиграфия)
5	Производство изделий из бумаги и картона (издательское дело и полиграфия)
6	Печатное дело (издательское дело и полиграфия)
7	Живопись (искусство)

КРЕАТИВНЫЕ ПОДРАЗДЕЛЕНИЯ



УЧЕБНО-
ПРОИЗВОДСТВЕННАЯ
ТИПОГРАФИЯ



МУЗЕЙ ИСТОРИИ
ПРОФЕССИОНАЛЬНОГО
ОБРАЗОВАНИЯ МОСКВЫ



АРТ-ЦЕНТР
ПОЛИГРАФИЧЕСКИЙ ЦЕХ



УЧЕБНО-ПРОИЗВОДСТВЕННАЯ ТИПОГРАФИЯ



ОФСЕТНЫХ
ПЕЧАТНЫХ МАШИН



ЦИФРОВЫХ
ПЕЧАТНЫХ МАШИН

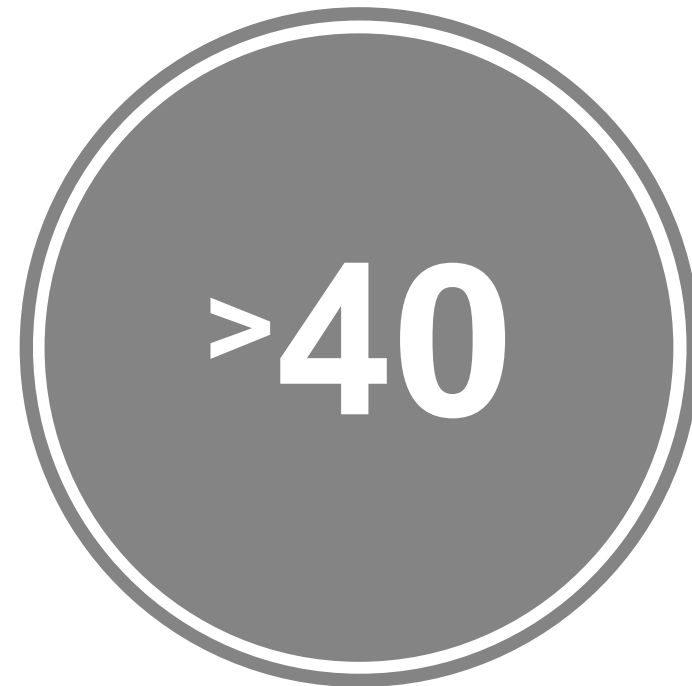

ЕДИНИЦ ПРОЧЕГО
АВТОМАТИЧЕСКОГО
ОБОРУДОВАНИЯ

ПОДГОТОВКА СТУДЕНТОВ В ТИПОГРАФИИ



95% НАШИХ ВЫПУСКНИКОВ ТРУДОУСТРОЕНЫ

КРАСНАЯ ЗВЕЗДА ДЕЛЬТА ПРИНТ Т ПРОСВЕЩЕНИЕ
МОСКОВСКАЯ ГАЗЕТНАЯ ТИПОГРАФИЯ ВМС ПРИНТ
ПРОФИКОМ ТИПОГРАФИЯ БОЛЬШОГО ТЕАТРА
ПОЛИГРАФЗАЩИТА ПУШКИНСКАЯ ПЛОЩАДЬ
ПРЕМИУМ СТАНДАРТ FINEARTPRINT ЗЕТАПРИНТ И ДР.



ТЕКУЩИЕ НАПРАВЛЕНИЯ УГЛУБЛЕННОЙ ПОДГОТОВКИ

1	Печатник офсетной печати
2	Оператор цифровой печатной машины
3	Оператор фальцевальной машины
4	Оператор машины КБС
5	Оператор ПШРА
6	Тиснильщик
7	Оператор плоттерной резки

РАЗРАБОТКИ ТИПОГРАФИИ



РАЗРАБОТКИ ТИПОГРАФИИ



ВЫПУСКНИКИ 2024 ГОДА



ПЕЧАТНОЕ ДЕЛО



ПРОИЗВОДСТВО
ИЗДЕЛИЙ ИЗ
БУМАГИ И КАРТОНА

ИНДИВИДУАЛЬНЫЙ ПРОЕКТ

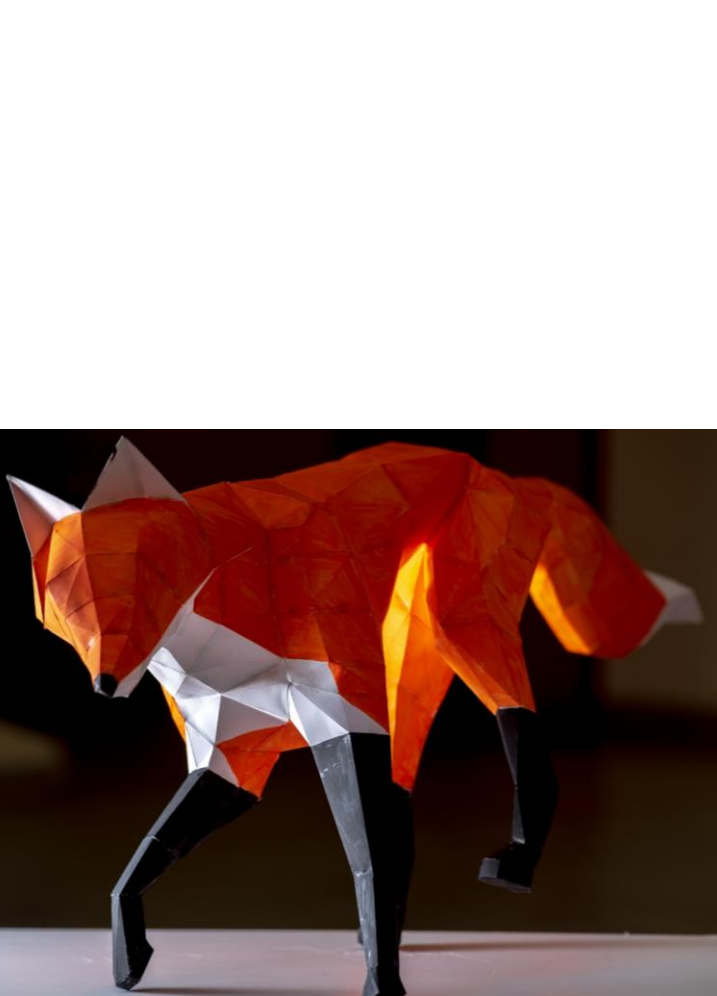

ИНДИВИДУАЛЬНЫЙ ПРОЕКТ



ВКУСНОЕ ПУТЕШЕСТВИЕ

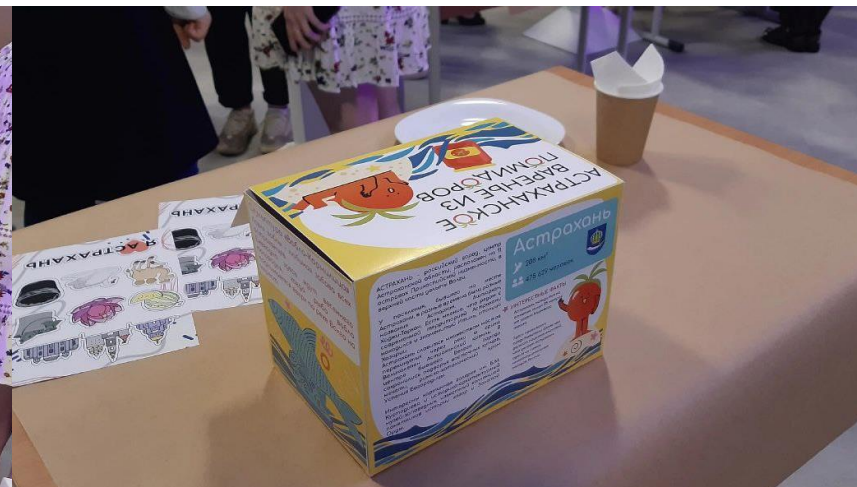
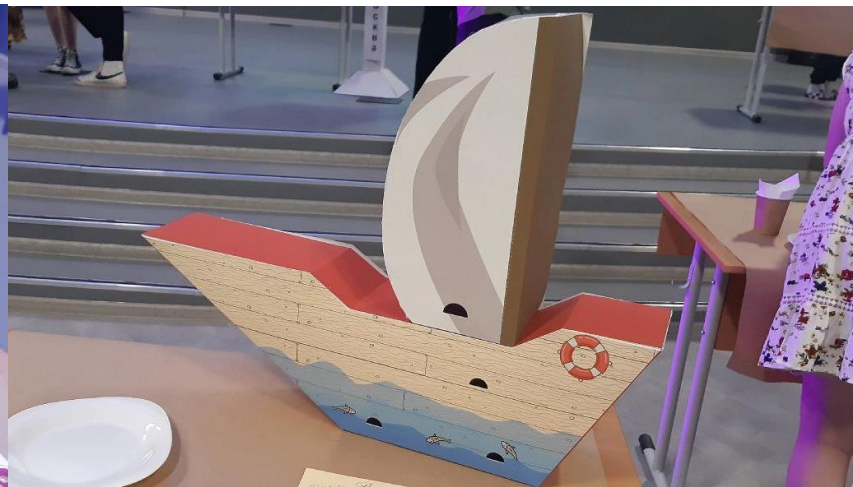

ТЕАТР ТЕНЕЙ



ArtiosCAD

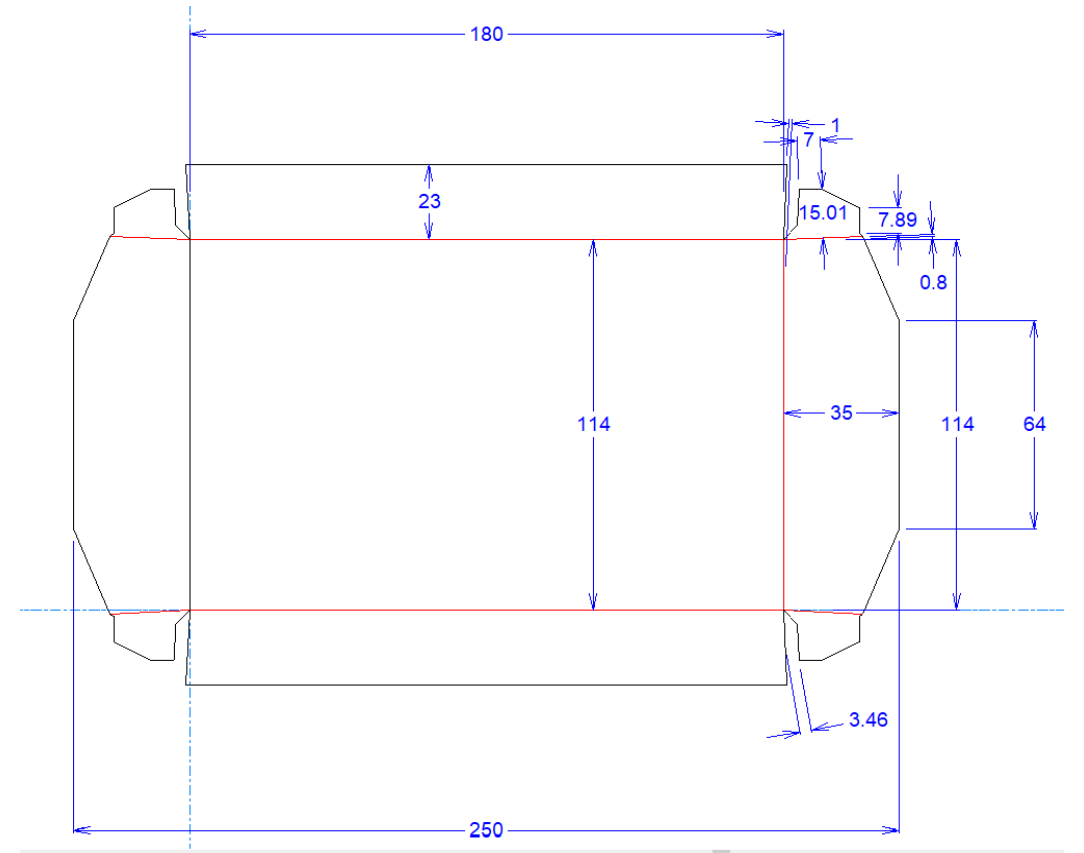
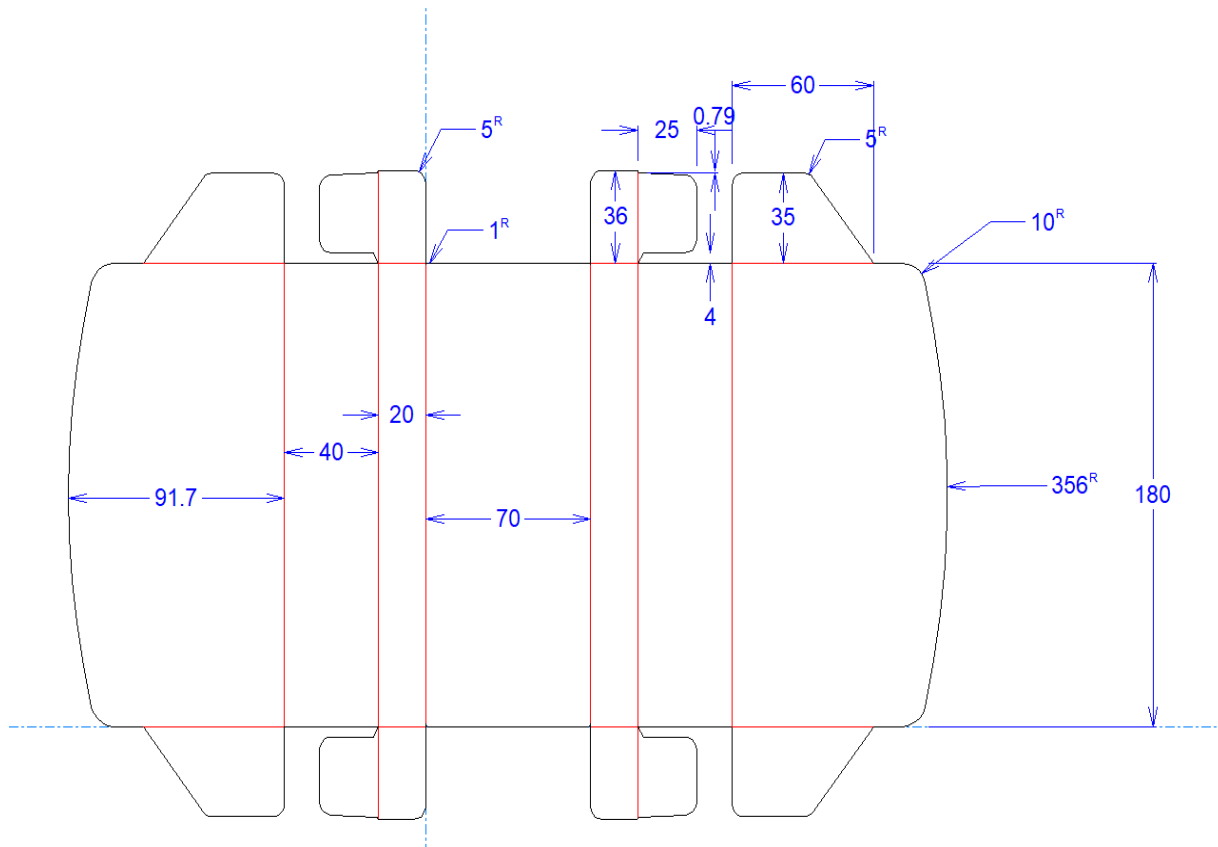

ВЫПУСКНЫЕ КВАЛИФИКАЦИОННЫЕ РАБОТЫ



ВЫПУСКНЫЕ КВАЛИФИКАЦИОННЫЕ РАБОТЫ

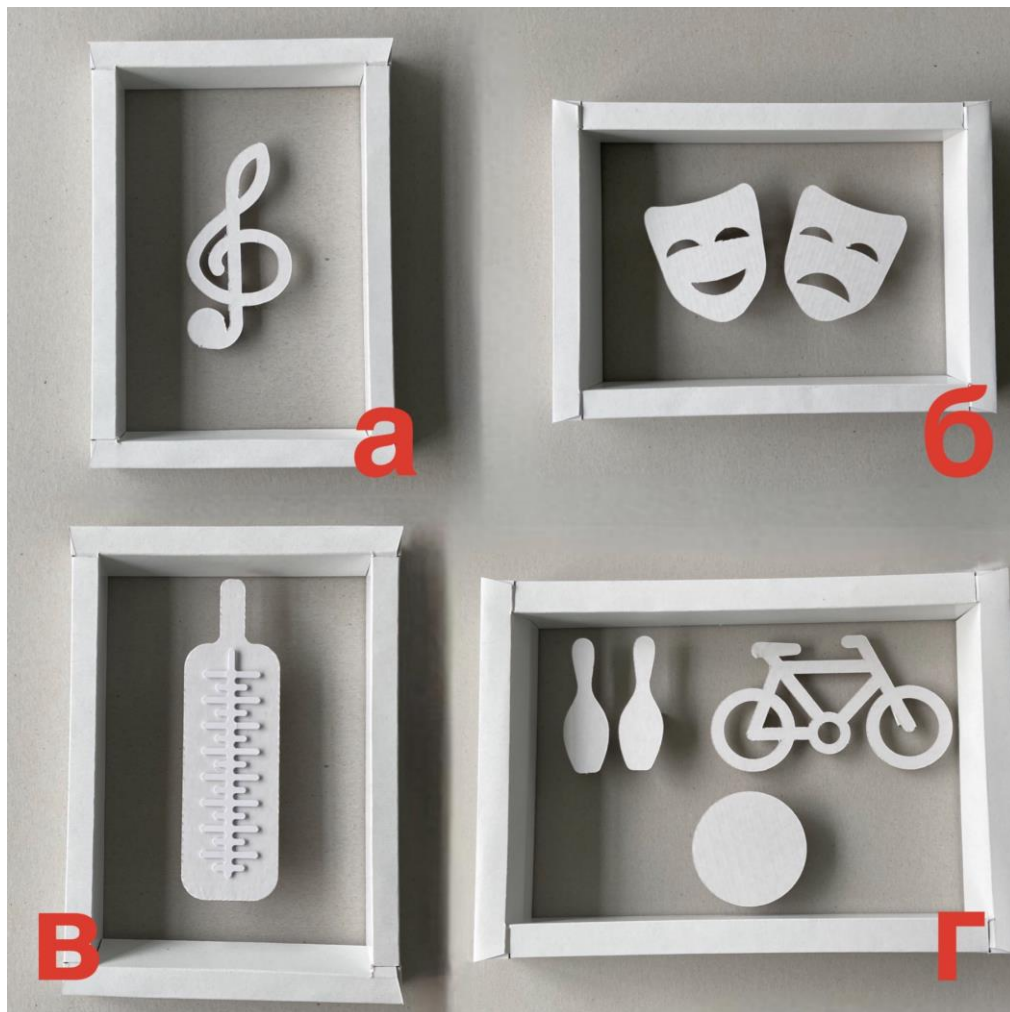

объект а – «скрипичный ключ»;
объект б – «маски»;
объект в – «градусник»;
объект г – «мяч, кегли, велосипед»;

ВЫПУСКНЫЕ КВАЛИФИКАЦИОННЫЕ РАБОТЫ

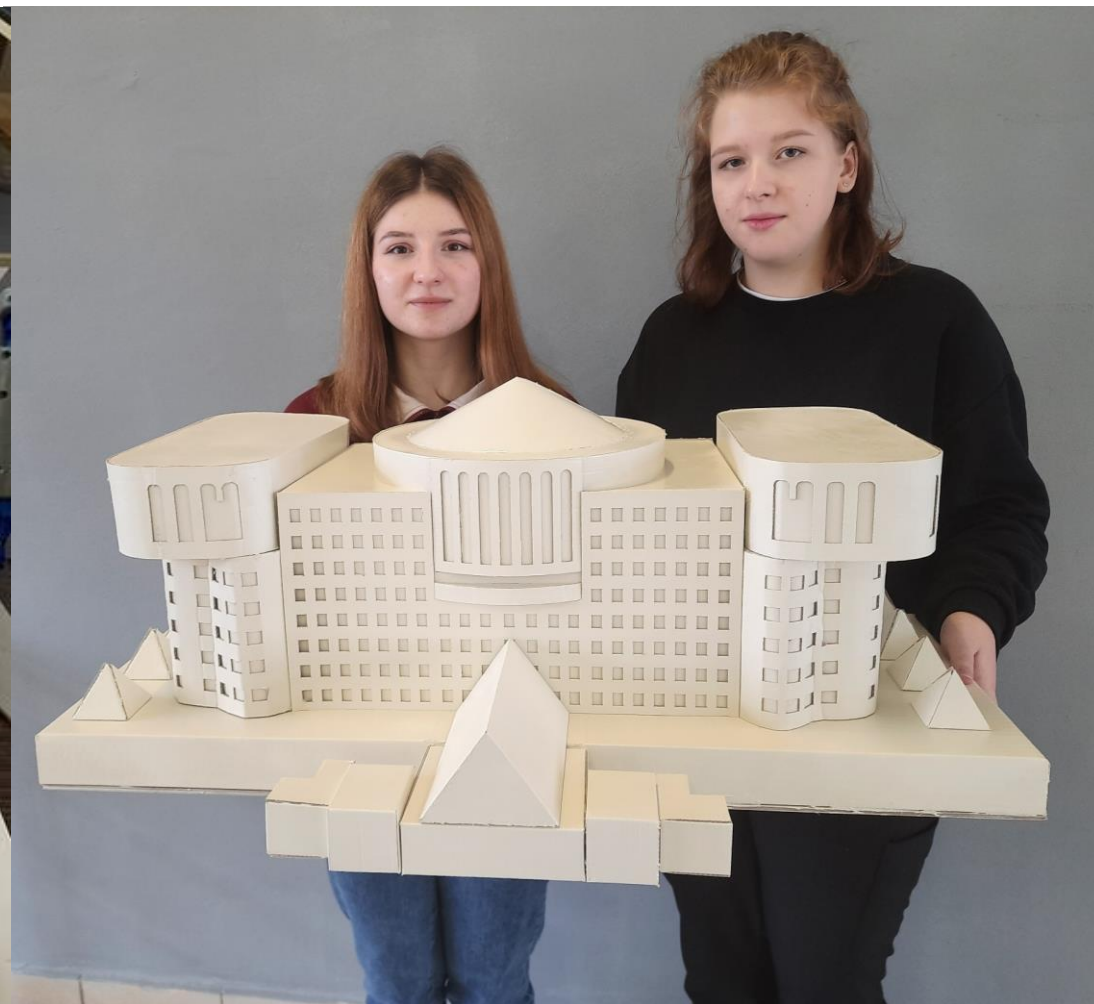

ПРОФЕССИОНАЛЬНЫЕ И ОБЩИЕ НАВЫКИ:

- 1. Визуальное мышление и креативность;**
- 2. Владение графическими программами;**
- 3. Знание основ дизайна;**
- 4. Умение работать с клиентами;**
- 5. Аналитические навыки;**
- 6. Умение работать в команде;**
- 7. Понимание технологий;**
- 8. Творческая саморефлексия;**
- 9. Фундаментальные знания;**
- 10. Организационные навыки.**

СПАСИБО!